

IT - AVVIA ED ARRESTA LA POMPA AUTOMATICAMENTE ALL'APERTURA E CHIUSURA DEI RUBINETTI. PROTEGGE DELLA MARCIA A SECCO E DAL BLOCCAGGIO DELLA POMPA IN CASO DI INUTILIZZO PROLUNGATO.

EN - STARTS AND STOPS THE PUMP AUTOMATICALLY WHEN THE TAPS ARE OPENED AND CLOSED. PROTECTS AGAINST DRY OPERATION AND PUMP BLOCKAGE IN CASE OF PROLONGED NON-USE.

F - MET EN MARCHÉ ET ARRÊTE LA POMPE AUTOMATIQUÉMENT À L'OUVERTURE ET FERMETURE DES ROBINETS. PROTÈGE DE LA MARCHÉ À SEC ET DU BLOCCAGE DE LA POMPE EN CAS D'INUTILISATION PROLONGÉE.

AR - تعمل المضخة وتتوقف تلقائياً عند فتح أو غلق صناديق المياه تحمى المضخة من الجفاف وتوقف العمل على الجفاف وعند الإغلاق وتوقف المضخة من الزمن.

DE - START UND STOPP DER PUMPE AUTOMATISCH BEIM ÖFFNEN UND SCHLIESSEN DER HÄHNNE. SCHÜTZT VOR TROCKENLAUF UND PUMPENBLOCKIERUNG BEI LÄNGEREM STILLSTAND.

RU - ВЫПОЛНЯЕТ АВТОМАТИЧЕСКИЙ ЗАПУСК И ОСТАНОВКУ НАСОСА ПРИ ОТКРЫТИИ И ЗАКРЫТИИ КРАНОВ. ЗАЩИЩАЕТ ОТ СУХОГО ХОДА И ОТ БЛОКИРОВКИ НАСОСА В СЛУЧАЕ ДЛИТЕЛЬНОГО ПРОСТОЯ.

PT - INICIA E PARA A BOMBA AUTOMATICAMENTE COM A ABERTURA E FECHAMENTO DAS TORNEIRAS. PROTEGE DA MARCHA EM SECO E DO BLOQUEIO DA BOMBA EM CASO DE INUTILIZAÇÃO PROLONGADA.

SRB - POKREĆE I ZAUSTAVLJA PUMPU AUTOMATSKI PRILIKOM OTVARANJA I ZATVARANJA SLAVINA. ŠTITI OD RADA NA SUVO I OD BLOKADE PUMPE U SLUČAJU DUŽE NEAKTIVNOSTI.

CZ - SPUSTÍ A ZASTAVÍ ČERPADLO AUTOMATIČKY PŘI OTEVŘENÍ A ZAVŘENÍ KOHOŮTU. CHRÁNÍ PŘED CHODEM NAPRAZDNO A PŘED ZABLOKOVÁNÍM ČERPADLA V PŘÍPADĚ DELŠÍCH OBDOBÍ NEČINNOSTI.

RO - PORNEȘTE ȘI OPREȘTE POMPA ÎN MOD AUTOMAT, LA DESCHIDEREA ȘI ÎNCHIDEREA ROBINETELOR. ASIGURĂ PROTECȚIE ÎMPOTRIVA FUNCȚIONĂRII FĂRĂ APĂ ȘI ÎMPOTRIVA BLOCĂRII POMPEI ÎN CAZ DE NEFOLOSIRE A ACESTEIA PENTRU O LUNGĂ PERIOADĂ DE TIMP.

PL - AUTOMATYCZNE URUCHAMIA I ZATRZYMUJE POMPE PRZY OTWIERANIU I ZAMYKANIU KURKÓW. CHRONI PRZED PRACĄ NA SUCHO I ZABLOKOWANIEM POMPY W PRZYPADKU PRZEDŁUŻONEGO POSTOJU.

GR - ΕΚΚΙΝΑ ΚΑΙ ΣΤΑΜΑΤΑ ΤΗΝ ΑΝΤΛΙΑ ΑΥΤΟΜΑΤΑ ΣΤΟ ΑΝΟΙΓΜΑ ΚΑΙ ΤΟ ΚΛΕΙΣΙΜΟ ΤΩΝ ΒΑΛΒΙΔΩΝ. ΠΡΟΣΤΑΤΕΥΕΙ ΑΠΟ ΤΗΝ ΕΝΑΡΞΗ ΕΝ ΉΝΡΟ ΚΑΙ ΤΟ ΜΠΛΟΚΑΡΙΣΜΑ ΤΗΣ ΑΝΤΛΙΑΣ ΣΕ ΠΕΡΙΠΤΩΣΗ ΠΑΡΑΤΕΤΑΜΕΝΗΣ ΑΧΡΗΣΙΑΣ.

UA - ІЗПУСКАЄ І ЗУПІНЯЄ НАСОС АВТОМАТИЧНО, КОЛИ ВІДКРИВАЮТЬСЯ І ЗАКРИВАЮТЬСЯ КРАНИ. ЗАЩИЩАЄ ВІД СУХОГО ХОДУ І БЛОКУВАННЯ НАСОСА У ВИПАДКУ НЕВИКОРИСТАННЯ ПРОТЯГОМ ТРИВАЛОГО ЧАСУ.

ES - ARRANCA Y DETIENE LA BOMBA AUTOMÁTICAMENTE AL ABRIR Y CERRAR LOS GRIFOS. PROTEGE CONTRA EL FUNCIONAMIENTO EN SECO Y CONTRA EL BLOQUEO DE LA BOMBA EN CASO DE INACTIVIDAD PROLONGADA.

SI - SAMODEJNO ZAŽENE IN ZAUSTAVI ČRPALKO PRI ODPIRANJU IN ZAPIRANJU PIP. ZAŠČITI PRED IZSUŠEVANJEM IN ZAMAŠTIVANJEM ČRPALKE V PRIMERU DOLGOTRAJNEJŠE NEUPORABE.

BG - ПУСКА И СПИРА АВТОМАТИЧНО ПОМПАТА ПРИ ОТВАРЯНЕ ИЛИ ЗАТВАРЯНЕ НА КРАН. ПРЕДПАЗВА ОТ РАБОТА НА СУХО И БЛОКИРАНЕ НА ПОМПАТА ПРИ ДЪЛЪГ ПРЕСТОЙ.

IT - INFORMAZIONI DI SICUREZZA

EN - SAFETY INFORMATION

F - INFORMATIONS DE SÉCURITÉ

AR - معلومات الأمان والسلامة

DE - SICHERHEITSSINFORMATIONEN

RU - СВЕДЕНИЯ ПО БЕЗОПАСНОСТИ

PT - INFORMAÇÕES DE SEGURANÇA

SRB - INFORMACIJE O BEZBEDNOSTI

CZ - BEZPEČNOSTNÍ INFORMACE

RO - INFORMAȚII PRIVIND SIGURANȚA

PL - INFORMACJE DOTYCZĄCE BEZPIECZEŃSTWA

GR - ΠΛΗΡΟΦΟΡΙΕΣ ΑΣΦΑΛΕΙΑΣ

UA - ІНФОРМАЦІЯ ПРО БЕЗПЕКУ

ES - INFORMACIÓN DE SEGURIDAD

SI - VARNOSTNE INFORMACIJE

BG - ИНФОРМАЦИЯ ЗА БЕЗОПАСНОСТ

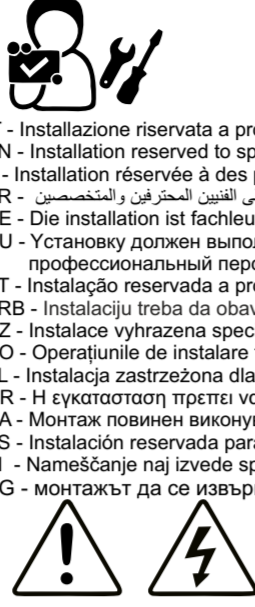

IT - Installazione riservata a professionisti specializzati

EN - Installation reserved to specialised professionals

F - Installation réservée à des professionnels spécialisés

AR - عملية التركيب مقصورة على الفنيين المحترفين والمتخصصين

DE - Die installation ist fachleuten vorbehalten

RU - Установку должен выполнять специализированный профессиональный персонал

PT - Instalação reservada a profissionais especializados

SRB - Instalaciju treba da obave specijalizovani stručnjaci

CZ - Instalace vyhrzena specializovaným odborníkům

RO - Operațiunile de instalare trebuie efectuate de profesioniști specializați

PL - Instalacja zastrzeżona dla wyspecjalizowanych profesjonalistów

GR - Η εγκατάσταση πρέπει να γίνεται από ειδικευμένο επαγγελματία

UA - Монтаж повинен виконуватися виключно фахівцями

ES - Instalación reservada para profesionales especializados

SI - Namešanje naj izvede specializiran strokovnjak

BG - монтажът да се извършва от специализиран персонал

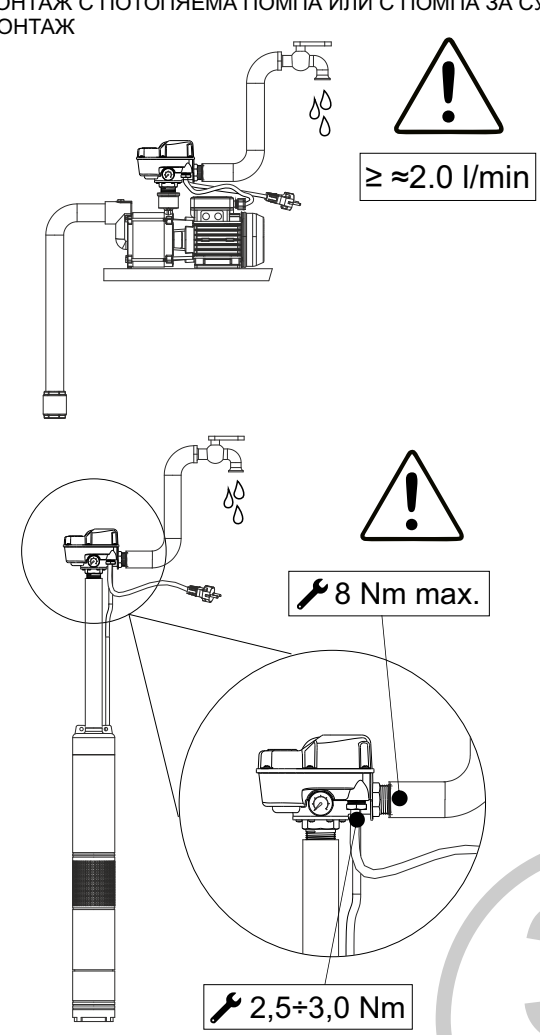

IT - INSTALLAZIONE CON POMPA SOMMERSA O ESTERNA

EN - INSTALLATION WITH SUBMERSIBLE OR EXTERNAL PUMP

F - INSTALLATION AVEC POMPE IMMERGÉE OU EXTERNE

AR - التركيب مع مضخات غاطسة أو خارجية

DE - INSTALLATION MIT TAUCHPUMPE ODER EXTERNER PUMPE

RU - УСТАНОВКА С ПОГРУЖНЫМ ИЛИ ВНЕШНИМ НАСОСОМ

PT - INSTALAÇÃO COM BOMBA SUBMERSA OU EXTERNA

SRB - INSTALACIJA SA POTPAJUČNOM I POVRŠINSKOM PUMPOM

CZ - INSTALACE S PONORĚNÝM NEBO EXTERNÍM ČERPADLEM

RO - INSTALARE CU POMPA SCUFUNDATĂ SAU CU POMPA LA EXTERIOR

PL - MONTAŻ Z POMPA GŁĘBINOWĄ LUB ZEWNĘTRZNĄ

GR - ΕΓΚΑΤΑΣΤΑΣΗ ΜΕ ΒΥΘΙΣΜΕΝΗ ΑΝΤΛΙΑ Ή ΕΞΩΤΕΡΙΚΑ

UA - МОНТАЖ З ЗАНУРЮВАЛЬНИМ АБО ЗОВНІШНІМ НАСОСОМ

ES - INSTALACIÓN CON BOMBA SUMERGIBLE O EXTERNA

SI - MONTAŽ S POTOPLJENIM ALI ZUNANJIM ČRPALKO

BG - МОНТАЖ С ПОТОПЛЯЕМА ПОМПА ИЛИ С ПОМПА ЗА СУХ МОНТАЖ

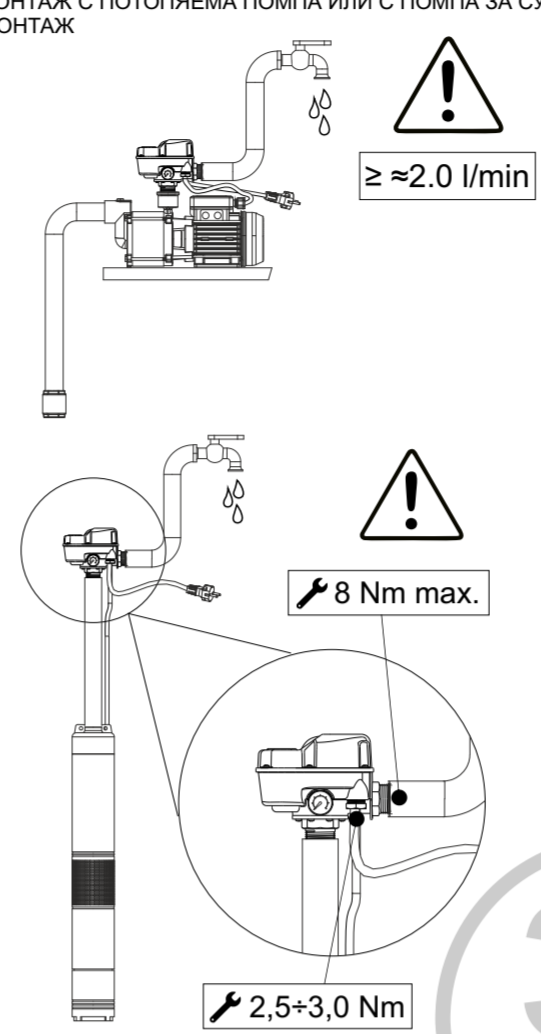

IT - POSIZIONI CONSENTITE DI INSTALLAZIONE

EN - ALLOWED INSTALLATION POSITIONS

F - POSITIONS D'INSTALLATION AUTORISÉES

AR - التركيب مع مضخات غاطسة أو خارجية

DE - ERLAUBTE INSTALLATIONSPOSITIONEN

RU - ДОПУСТИМЫЕ ПОЛОЖЕНИЯ УСТАНОВКИ

PT - POSIÇÕES PERMITIDAS DE INSTALAÇÃO

SRB - DOZVOLJENA POZICIJA ZA INSTALACIJU

CZ - POVOLENÉ INSTALAČNÍ POZICE

RO - POZIȚII DE INSTALARE PERMISE

PL - DOPUSZCZALNE POZYCJE MONTAŻU POMPY

GR - ΕΠΙΤΡΕΠΟΜΕΝΕΣ ΘΕΣΕΙΣ ΕΓΚΑΤΑΣΤΑΣΗΣ

UA - ДОЗВОЛЕНІ МІСЦЯ УСТАНОВКИ

ES - POSICIONES DE INSTALACIÓN ADMITIDAS

SI - DOVOLJENI POLOŽAJI NAMESTITVE

BG - ВЪЗМОЖНИ ПОЛОЖЕНИЯ ЗА МОНТАЖ

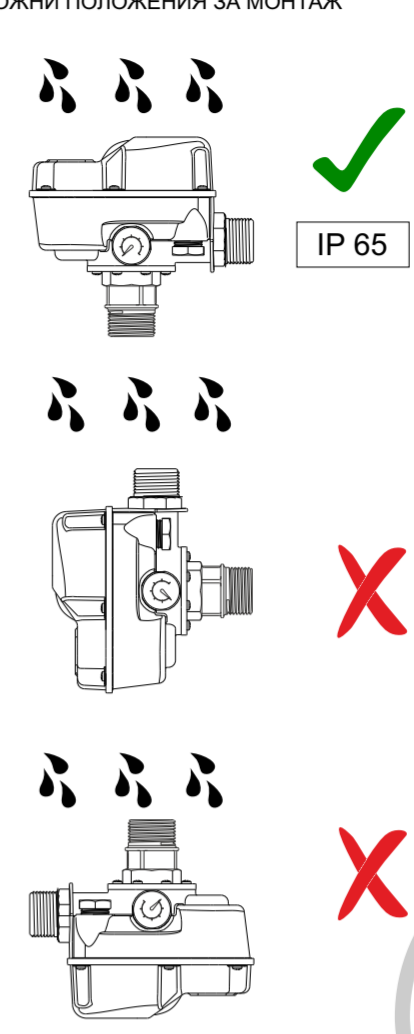

IT - INSTALLAZIONE CON BY-PASS PER ALTE PORTATE

EN - INSTALLATION WITH BY-PASS FOR HIGH FLOW RATES

F - INSTALLATION AVEC BY-PASS POUR DÉBITS ÉLEVÉS

AR - التركيب مع معدل التدفق العالي في حالة معدلات التدفق المرتفعة

DE - INSTALLATION MIT BY-PASS FÜR HOHEN DURCHLAUF

RU - УСТАНОВКА С БАЙПАСОМ ДЛЯ ВЫСОКОГО РАСХОДА

PT - INSTALAÇÃO COM BY-PASS PARA ALTAS CAPACIDADES

SRB - INSTALACIJA SA OBIKLAZNICOM ZA VISOKE PROTOKE

CZ - INSTALACE S OBTOKEM PRO VYSOKÉ RYCHLOSTI PRŮTOKU

RO - INSTALARE CU VÂNĂ DE BY-PASS PENTRU DEBITE RIDICATE

PL - MONTAŻ Z OBEJŚCIEM DLA WYSOKIEGO PRZEPŁYWU

GR - ΕΓΚΑΤΑΣΤΑΣΗ ΜΕ ΠΑΡΑΚΑΜΨΗ ΓΙΑ ΜΕΓΑΛΕΣ ΡΟΕΣ

UA - УСТАНОВКА З БАЙПАСОМ ДЛЯ ВИСОКИХ ШВИДКОСТЕЙ ПОТОКУ

ES - INSTALACION CON BY-PASS PARA ALTOS CAUDALES

SI - NAMESTITVE Z OBOVOROM ZA DRUGAČNE DOMETE

BG - МОНТАЖ С БАЙПАС ЗА ВИСОКИ КОЛИЧЕСТВА

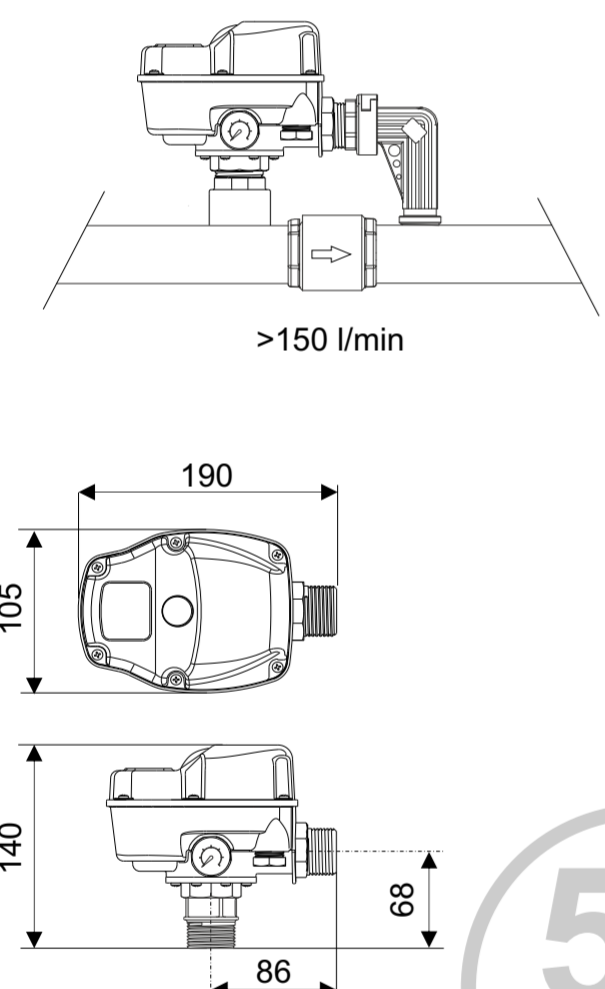

190
105
140
86
68

IT - NON INSTALLARE IN POZZETTI

EN - DO NOT INSTALL IN TRAPS

F - NE PAS INSTALLER DANS DES PUISARDS

AR - لا تقم بتركيب المضخة في الأحواض

DE - NICHT IN SCHÄCHTEN MONTIEREN

RU - НЕ ВЫПОЛНЯТЬ УСТАНОВКУ В ОТСТОЙНИКАХ

PT - NÃO INSTALAR EM FOSSAS

SRB - NE INSTALIRAJTE U BUNARIMA I KANALIZACIONIM OTVORIMA

CZ - NEINSTALUJTE VE STUDNÁCH

RO - A NU SE INSTALA ÎN GURI DE CANALIZARE

PL - NIE MONTOWAĆ W STUDZIENKACH

GR - ΜΗΝ ΕΓΚΑΘΙΣΤΑΤΕ ΣΕ ΦΡΕΑΤΙΑ

UA - НЕ ВСТАНОВЛЮВАТИ В КОЛОДЯЗЯХ

ES - NO INSTALAR EN ARQUETAS

SI - NE NAMEŠČAJTE V VODNJAKE

BG - НЕ МОНТИРАЙТЕ В ШАХТА

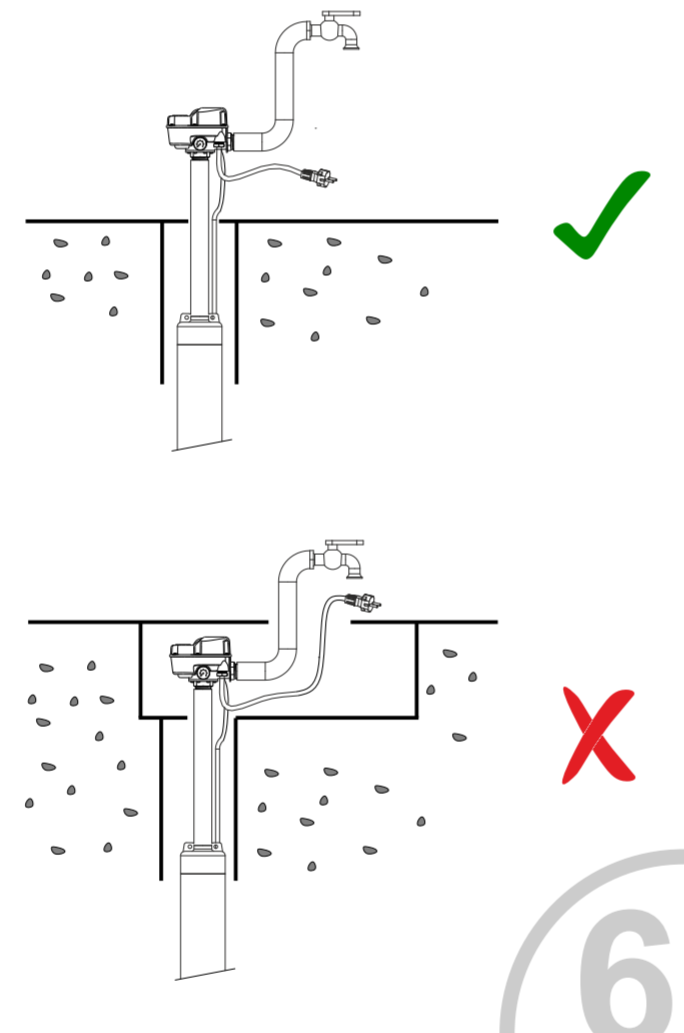

IT - POSIZIONI CONSENTITE DELLE VALVOLE DI NON RITORNO

EN - ALLOWED CHECK-VALVE POSITIONS

F - POSITIONS AUTORISÉES DES CLAPETS DE NON-RETOUR

AR - الوضعية المسموعة للتشغيلية المسموح بها لصمامات عدم الرجوع

DE - ERLAUBTE POSITIONEN DES RÜCKSCHLAGVENTILS

RU - ПОЛОЖЕНИЯ ДОПУСТИМЫЕ ОБРАТНЫМИ КЛАПАНАМИ

PT - POSIÇÕES PERMITIDAS PELOS VALORES ANTIRRETORNO

SRB - DOZVOLJENI POLOŽAJ NEPOVRATNIH VENTILA

CZ - POVOLENÉ POZICE ZPĚTNÝCH VENTILŮ

RO - POZIȚII PERMISE PENTRU ZAPARELE DE RETINERE

PL - DOPUSZCZALNE POZYCJE ZAWORÓW ZWROTNYCH

GR - ΕΠΙΤΡΕΠΟΜΕΝΕΣ ΘΕΣΕΙΣ ΤΩΝ ΒΑΛΒΙΔΩΝ ΑΝΤΕΠΙΣΤΡΟΦΗΣ

UA - ДОПУСТИМЕ ПОЗІТАШВАННЯ ЗВОРОТНИХ КЛАПАНІВ

ES - POSICIONES ADMITIDAS DE LAS VÁLVULAS ANTIRRETORNO

SI - DOVOLJENI POLOŽAJI NEPOVRATNIH VENTILOV

BG - ВЪЗМОЖНИ ПОЛОЖЕНИЯ НА ВЪЗВРАТНАТА КЛАПА

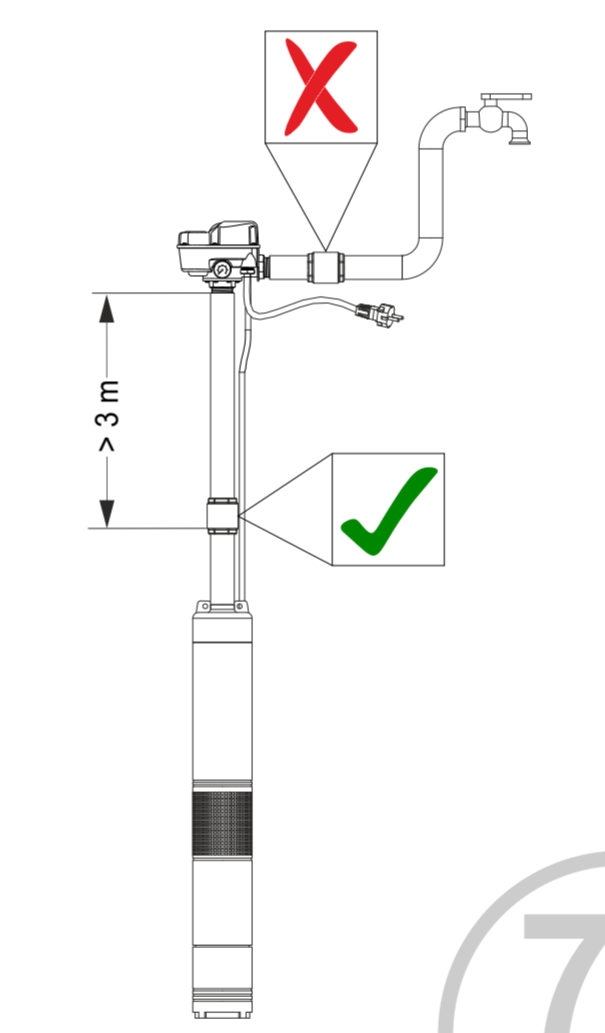

IT - CONSIGLIATO UN FILTRO IN ASPIRAZIONE

EN - SUCTION FILTER RECOMMENDED

F - UN FILTRE EN ASPIRATION EST CONSEILLÉ

AR - يُوصى بتركيب مرشح في مجرى السقوط

DE - ANSAUGFILTER EMPFOHLEN

RU - РЕКОМЕНДУЕТСЯ ФИЛЬТР НА ВСАСЫВАНИИ

PT - É CONSELHADO UM FILTRO EM ASPIRAÇÃO

SRB - PREPORUČUJE SE USISNI FILTER

CZ - DOPORUČENÍ FILTRU NA STRANĚ SÁNÍ

RO - SE RECOMANDĂ UN FILTRU PE PARȚEA DE ASPIRAȚIE

PL - ZALECANY FILTR NA SSANIU

GR - ΣΥΝΙΣΤΑΤΑΙ ΦΙΛΤΡΟ ΑΝΑΡΡΟΦΗΣΗΣ

UA - РЕКОМЕНДУЄТЬСЯ ФІЛЬТР ЗІ СТОРОНИ ВОМОКТУВАННЯ

ES - SE RECOMIENDA UN FILTRO EN LA ASPIRACIÓN

SI - PRIPOROČEN JE SESALNI FILTER

BG - ПРЕПОРЪЧВА СЕ ФИЛТЪР НА СМУКАТЕЛНАТА СТРАНА

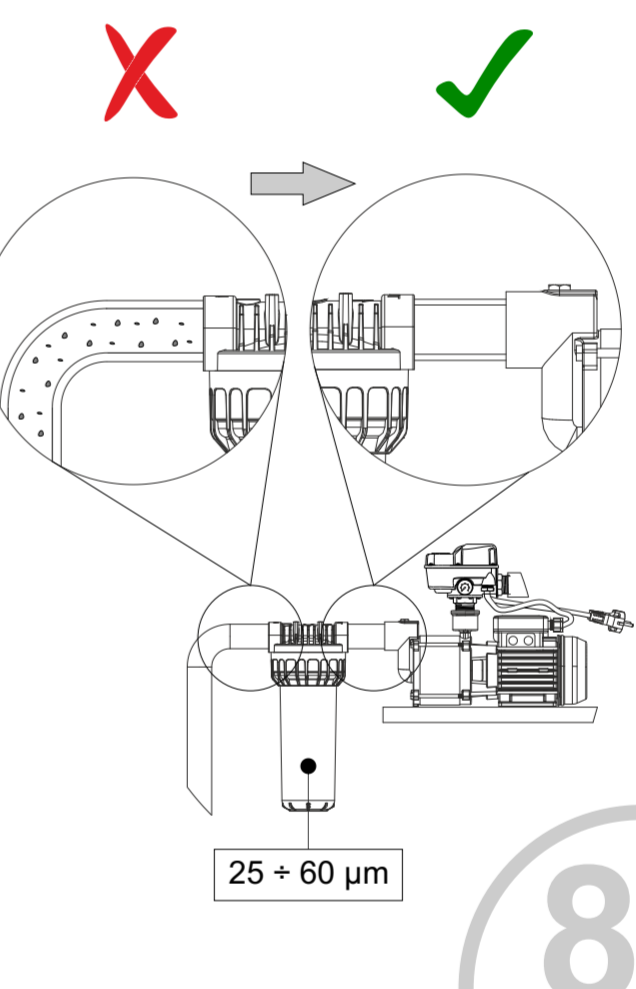

IT - USARE SOLO CON ACQUA, SALINITÀ MAX 0,05%

EN - USE ONLY WITH WATER, MAX SALINITY 0,05%

F - UTILISER UNIQUEMENT AVEC DE L'EAU, SALINITÉ MAX 0,05%

AR - أفضى كحد 0,05% تتجاوز لا ملححة بنسبة الماء مع فقط المضخة هذه تستخدم

DE - NUR MIT WASSER VERWENDEN, MAX. SALZGEGHALT 0,05%

RU - ИСПОЛЬЗОВАТЬ ТОЛЬКО С ВОДОЙ С МАКС. СОДЕРЖАНИЕМ СОЛИ 0,05%

PT - USE APENAS COM ÁGUA, SALINIDADE MÁX 0,05%

SRB - KORISTITI SAMO SA VODOM, MAKSIMALNI SALINITET 0,05%

CZ - POUŽÍVEJTE POUZE S VODOU, SLANOST MAX 0,05%

RO - A SE UTILIZA NUMAI CU APĂ, SALINITATE MAXIMĂ 0,05%

PL - UŻYWAĆ WYŁĄCZNIE Z WODĄ, MAX ZASOLENIE 0,05%

GR - ΧΡΗΣΙΜΟΠΟΙΗΣΤΕ ΜΟΝΟ ΝΕΡΟ ΜΑΧ 0,05%

UA - ВИКОРИСТОВУВАТИ ТІЛЬКИ ДЛЯ ВОДИ, МАКС. СОЛОНІСТЬ 0,05%

ES - UTILIZAR SOLO CON AGUA, SALINIDAD MÁXIMA 0,05 %

SI - UPORABLJAJTE SAMO Z VODO S MAKS. SLANOSTJO 0,05 %

BG - ИЗПОЛЗВАЙТЕ УРЕДА САМО С ВОДА С МАКС. СОЛЕНОСТ 0,05%

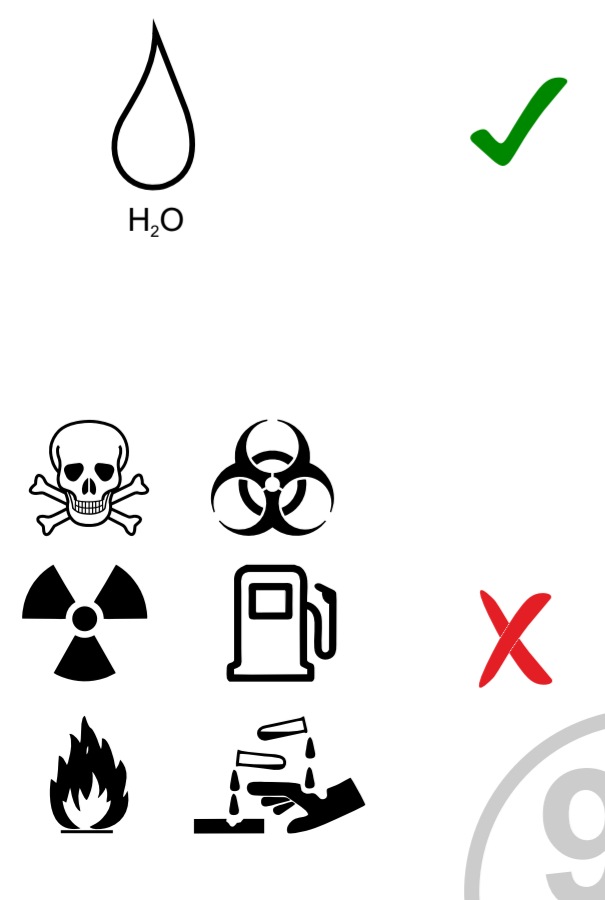

H₂O

IT - COLLEGAMENTO ELETTRICO E PRESCRIZIONI PER I CAVI

EN - ELECTRICAL CONNECTION AND PROVISIONS FOR CABLES

F - BRANCHEMENT ÉLECTRIQUE ET PRESCRIPTION POUR LES CÂBLES

AR - توصيل المضخة بالكهرباء ومتطلبات الاسلاك والكابلات

DE - STROMANSCHLUSS UND VORSCHRIFTEN FÜR DIE KABEL

RU - ЭЛЕКТРИЧЕСКОЕ ПОДКЛЮЧЕНИЕ ПРЕДПИСАНИЯ ДЛЯ КАБЕЛЕЙ

PT - LIGAÇÃO ELÉTRICA E PRESCRIÇÃO PARA OS CABOS

SRB - ELEKTRICNA VEZA I UPUTSTVO ZA KABLOVE

CZ - ELEKTRICKÉ ZAPOJENÍ A POŽADAVKY NA KABELY

RO - LEGĂTURĂ ELECTRICĂ ȘI PREVEDERI PRIVIND CABLURILE

PL - PODŁĄCZENIE ELEKTRYCZNE I WYMAGI DOTYCZĄCE KABLI

GR - ΗΛΕΚΤΡΙΚΗ ΣΥΝΔΕΣΗ ΚΑΙ ΠΡΟΔΙΑΓΡΑΦΕΣ ΓΙΑ ΚΑΒΛΩΔΙΑ

UA - ПІДКЛЮЧЕННЯ ДО ЕЛЕКТРОМЕРЕЖІ ТА ПРИЗНАЧЕННЯ КАБЕЛІВ

ES - CONEXIÓN ELÉCTRICA Y REQUISITOS PARA LOS CABLES

SI - ELEKTRICNO POVEZOVANJE IN PREDPISI ZA PREMERE KABLOV

BG - ЕЛЕКТРИЧЕСКИ ВРЪЗКИ И ИЗИСКВАНИЯ ЗА КАБЕЛИТЕ

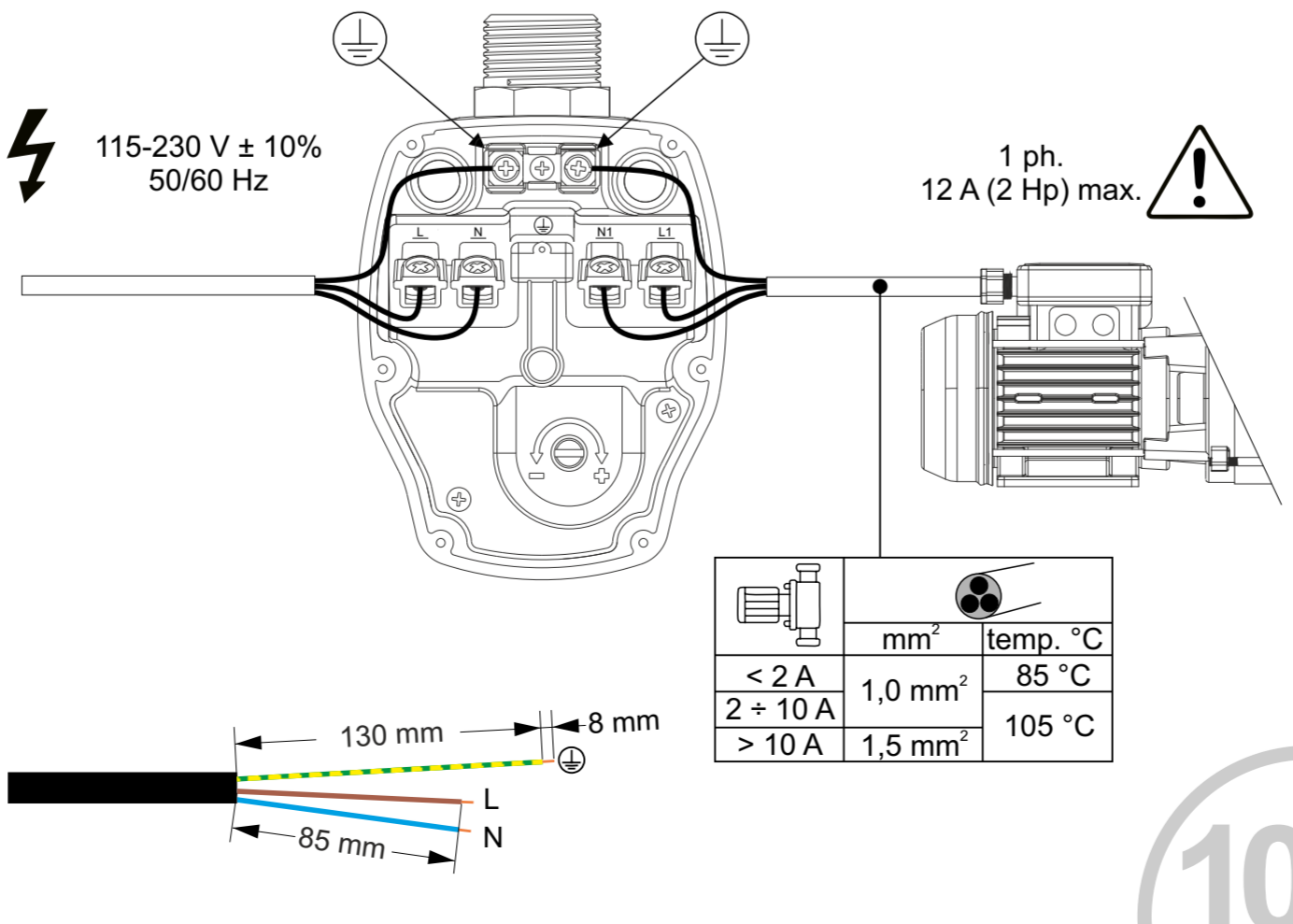

115-230 V ± 10%
50/60 Hz

1 ph.
12 A (2 Hp) max.

	mm ²	temp. °C
< 2 A	1,0 mm ²	85 °C
2 ÷ 10 A	1,5 mm ²	105 °C
> 10 A	1,5 mm ²	105 °C

130 mm
8 mm
85 mm
L
N

IT - COLLEGAMENTO CON TELERUTTORE A POMPA TRIFASE

EN - CONNECTION TO THREE-PHASE PUMP THROUGH RELAY

F - CONNEXION À LA POMPE À TROIS PHASES PAR LE RELAIS

AR - الاتصال بمضخة ثلاثية المرحلة من خلال التتابع

DE - ANSCHLUSS AN DIE DREIPHASIGE PUMPE DURCH RELAIS

RU - ПОДКЛЮЧЕНИЕ К ТРЕХФАЗНОМУ НАСОСУ ЧЕРЕЗ РЕЛЕ

PT - LIGAÇÃO À BOMBA DE TRÊS FASES ATRAVÉS DO RELÉ

SRB - POVEZIVANJE SA TROFAZNOM PUMPOM KROZ RELE

CZ - PŘIPOJENÍ K TŘÍFÁZOVÉMU ČERPADÉ PROTI RELÉ

RO - CONEXIUNEA CU POMPA DE TREI FASE PRIN RELATIE

PL - PODŁĄCZENIE DO TRÓJFAZOWEJ POMPY PRZEZ PRZEKAŹNIK

GR - ΣΥΝΔΕΣΗ ΜΕ ΤΗΝ ΑΝΤΛΙΑ ΤΡΙΦΑΣΗΣ ΑΠΟ ΤΗΝ RELAY

UA - ПІДКЛЮЧЕННЯ ДО ТРИФАЗНОГО НАСОСУ НА РЕАЛІ

ES - CONEXIÓN A LA BOMBA TRIFÁSICA A TRAVÉS DEL RELÉ

SI - POVEZAVA S TROFASNO ČRPALKO PREKO RELE

BG - ВРЪЗКА С ТРИФАЗНА ПОМПА ЧРЕЗ РЕЛЕ

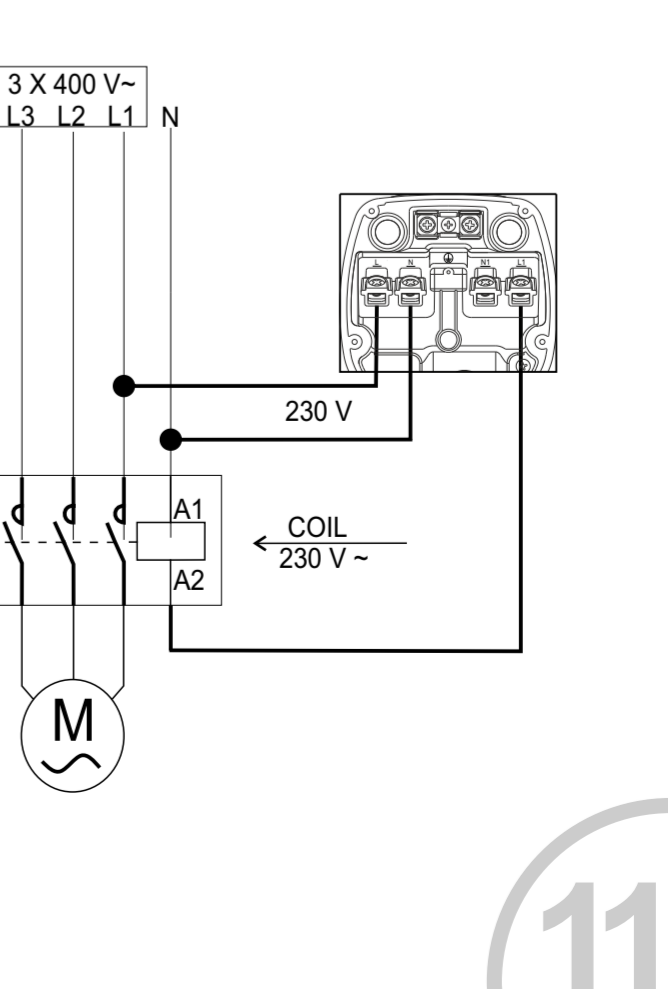

3 X 400 V~
L3 L2 L1 N

230 V

COIL
230 V ~

M

IT - MANUALE D'INSTALLAZIONE ED USO

EN - INSTALLATION AND USE MANUAL

F - MANUEL D'INSTALLATION ET UTILISATION

AR - دليل التركيب والاستخدام

DE - INSTALLATIONS- UND BEDIENUNGSANLEITUNG

RU - ИНСТРУКЦИЯ ПО УСТАНОВКЕ И ЭКСПЛУАТАЦИИ

PT - MANUAL DE INSTALAÇÃO E USO

SRB - UPUTSTVO ZA INSTALACIJU I UPOTREBU

CZ - NÁVOD K INSTALACI A POUŽITÍ

RO - MANUAL DE INSTALARE ȘI UTILIZARE

PL - INSTRUKCJA MONTAŻU I UŻYTKOWANIA

GR - ΕΓΧΕΙΡΙΔΙΟ ΕΓΚΑΤΑΣΤΑΣΗΣ ΚΑΙ ΧΡΗΣΗΣ

UA - ІНСТРУКЦІЯ З МОНТАЖУ ТА ЕКСПЛУАТАЦІЇ

ES - MANUAL DE INSTALACIÓN Y USO

SI - PRIROČNIK ZA NAMESTITVE IN UPORABO

BG - ИНСТРУКЦИИ ЗА МОНТАЖ И УПОТРЕБА

italtecnica

Brio
Cross

ITALTECNICA s.r.l.
V.LE EUROPA 31 - 35020 TRIBANO (PD) ITALY
Tel. 00 +39 049 9585388 - www.italtecnica.com



RO - CONDIȚII DE GARANȚIE
PL - WARUNKI GWARANCJI
GR - ΟΡΟΛΟΓΙΟΥΣΗΣ
UA - ГАРАНТІЙНІ УМОВИ
ES - CONDICIONES DE GARANTÍA
SI - GARANCIJSKI POGOJI
BG - ГАРАНЦИОННИ УСЛОВИЯ

IT - CONDIZIONI DI GARANZIA
EN - WARRANTY TERMS
F - CONDITIONS DE GARANTIE
AR - شروط الضمان
DE - GARANTIEBEDINGUNGEN
RU - ГАРАНТИЙНЫЕ УСЛОВИЯ
PT - CONDIÇÕES DA GARANTIA
SRB - USLOVI GARANCIJE
CZ - ZARUCNI PODMINKY

IT - NON INSTALLARE ALCUN DISPOSITIVO ELETTRICO TRA IL BRIO E LA POMPA (GALLEGGIANTE, ECC.)
EN - DO NOT INSTALL ANY ELECTRICAL DEVICES BETWEEN THE BRIO AND THE PUMP (FLOAT, ETC.)
F - N'INSTALLER AUCUN DISPOSITIF ÉLECTRIQUE ENTRE LE BRIO ET LA POMPE (FLOTTEUR, ETC)
AR - لا تقم بتركيب أي جهاز كهربائي بين الماء والمضخة (عائم تحديداً وما إلى ذلك)
DE - KEINERLEI ELEKTRISCHES GERÄT ZWISCHEN BRIO UND DER PUMPE EINBAUTEN (SCHWIMMER, USW)
RU - НЕ СЛЕДУЕТ УСТАНОВЛИВАТЬ ЭЛЕКТРИЧЕСКИЕ УСТРОЙСТВА МЕЖДУ БРИО И НАСОСОМ (ПОПЛАВОК И ПРОЧ.)
PT - NÃO INSTALE NENHUM DISPOSITIVO ELÉTRICO ENTRE O BRIO E A BOMBA (FLUTUANTE, ETC.)
SRB - NE INSTALIRAJTE NIKAKAV ELEKTRIČNI UREĐAJ IZMEĐU BRIA I PUMPE (PLOVAK I TD.)
CZ - NEINSTALUJTE ŽÁDNÉ ELEKTRICKÉ ZAŘIŽENÍ MEZI BRIO A ČERPADLO (PLOVÁK A TD.)
RO - NU INSTALATI NICIUN FEL DE DISPOZITIV ELECTRIC ÎNTR ECHIPAMENTUL BRIO ȘI POMPA (FLUTITOR ETC.)
PL - NIE INSTALOWAĆ ŻADNEGO URZĄDZENIA ELEKTRYCZNEGO MIĘDZY BRIO I POMPĄ (PŁYWAŁ, ITP.)
GR - ΜΗΝ ΕΓΚΑΘΙΣΤΑΤΕ ΚΑΝΕΝΑ ΗΛΕΚΤΡΙΚΟ ΣΤΟΙΧΕΙΟ ΜΕΤΑΥ ΒΡΙΟ ΚΑΙ ΤΗΣ ΑΝΤΛΙΑΣ (ΠΛΩΤΗΡΑΣ ΚΑΠ)
UA - НЕ ВСТАНОВЛЮЙТЕ ЕЛЕКТРИЧНІ ПРІСТРОЇ МІЖ БРІО І НАСОСОМ (ПОПЛАВОК І Т. Д.)
ES - NO INSTALAR NINGUN DISPOSITIVO ELÉCTRICO ENTRE EL DISPOSITIVO BRIO Y LA BOMBA (FLOTADOR, ETC.)
SI - MED BRIO IN ČRPALKO NE NAMEŠČAJTE ELEKTRIČNIH NAPRAV (PLOVCEV I TD.)
BG - НЕ МОНТИРАЙТЕ ДРУГИ ЕЛЕКТРИЧЕСКИ УСТРОЙСТВА МЕЖДУ БРИО И ПОМПАТА (НАПР ПОПЛАВЪК И ДРУГИ)

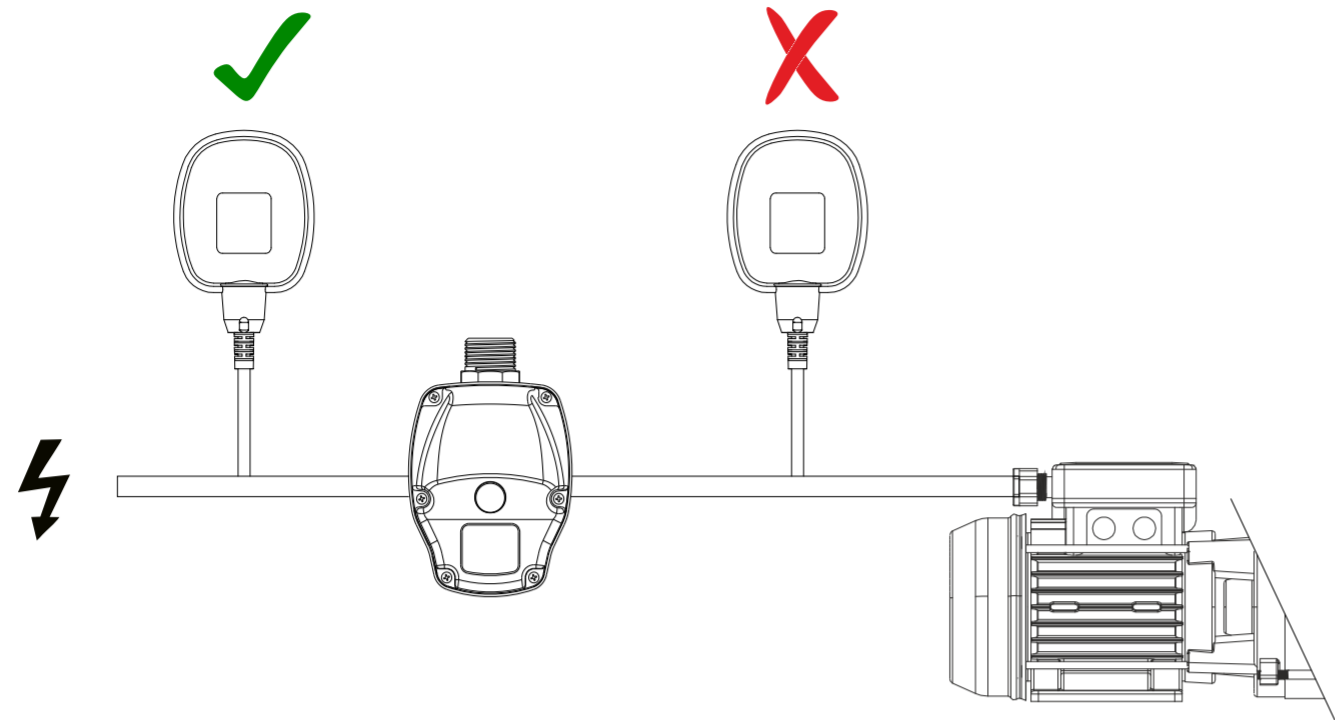

IT - AUMENTARE LA PRESSIONE DI AVVIO SE L'IMPIANTO SUPERA I 15 METRI DI ALTEZZA (MASSIMO 3,5 bar = 35 metri)
EN - INCREASE THE STARTING PRESSURE IF THE SYSTEM EXCEEDS 15 METRES (MAXIMUM 3.5 BAR = 35 METRES)
F - AUGMENTER LA PRESSION DE DÉMARRAGE SI L'INSTALLATION DÉPASSE 15 MÈTRES (MAXIMUM 3,5 BAR = 35 MÈTRES)
AR - زياد 3,5 بار = 35 متر (أقصى حد) 15 متراً تجاوز المياه شبكة كانت إذا التشغيل بدء ضغط زيادة قم
DE - DEN STARTDRUCK ERHÖHEN, FALLS DIE ANLAGE 15 METER ÜBERSCHREITET (MAX. 3,5 BAR = 35 METER)
RU - УВЕЛИЧИТЬ ДАВЛЕНИЕ ПУСКА, ЕСЛИ СИСТЕМА ПРЕВЫШАЕТ 15 МЕТРОВ (МАКСИМУМ 3,5 БАР = 35 МЕТРОВ)
PT - AUMENTAR A PRESSÃO DE ARRANQUE SE O SISTEMA ULTRAPASSAR OS 15 METROS (MÁXIMO 3,5 BAR = 35 METROS)
SRB - POVEĆAJTE STARTNI PRITISAK AKO CEO SISTEM PRLAZI 15 MT VISINE (MAKSIMALNO 3,5 BARA = 35 METARA)
CZ - ZVYŠTE SPOUŠTĚCÍ TLAK, POKUD SYSTÉM PŘEKRAČUJE 15 METRŮ (MAXIMÁLNĚ 3,5 BAR = 35 METRŮ)
RO - MĂRIȚI PRESIUNEA DE PORNIRE, DACĂ INSTALAȚIA ESTE DE PESTE 15 METRI (MAXIM 3,5 BARI = 35 METRI)
PL - ZWIĘKSZYĆ CIŚNIENIE STARTOWE, JEŚLI INSTALACJA PRZEKRACZA 15 METRÓW (MAKSYMALNY 3,5 BAR = 35 METRÓW)
GR - ΑΥΞΗΣΤΕ ΤΗΝ ΠΙΕΣΗ ΕΝΑΡΧΗΣ ΑΝ Η ΕΓΚΑΤΑΣΤΑΣΗ ΞΕΠΕΡΝΑ ΤΑ 15 ΜΕΤΡΑ (ΜΕΓΙΣΤΟ 3,5 BAR = 35 ΜΕΤΡΑ)
UA - ЗБІЛЬШИТЕ ПОЧАТКОВИЙ ТИСК, ЯКЩО УСТАНОВКА ПЕРЕВИЩУЄ 15 МЕТРІВ (МАКСИМУМ 3,5 БАР = 35 МЕТРІВ)
ES - AUMENTAR LA PRESIÓN DE ARRANQUE SI EL SISTEMA SUPERA 15 METROS (MÁXIMO 3,5 BAR = 35 METROS)
SI - POVEĆAJTE ZAGONSKI TLAK, ČE JE NARPELJAVA DALJŠA OD 15 METROV (NAJVEČ 3,5 BARA = ZA 35 METROV)
BG - УВЕЛИЧЕТЕ СТАРТОВОТО НАЛЯГАНЕ, АКО СИСТЕМАТА НАДВИШАВА 15 МЕТРА (МАКС. 3,5 BAR = 35 МЕТРА)

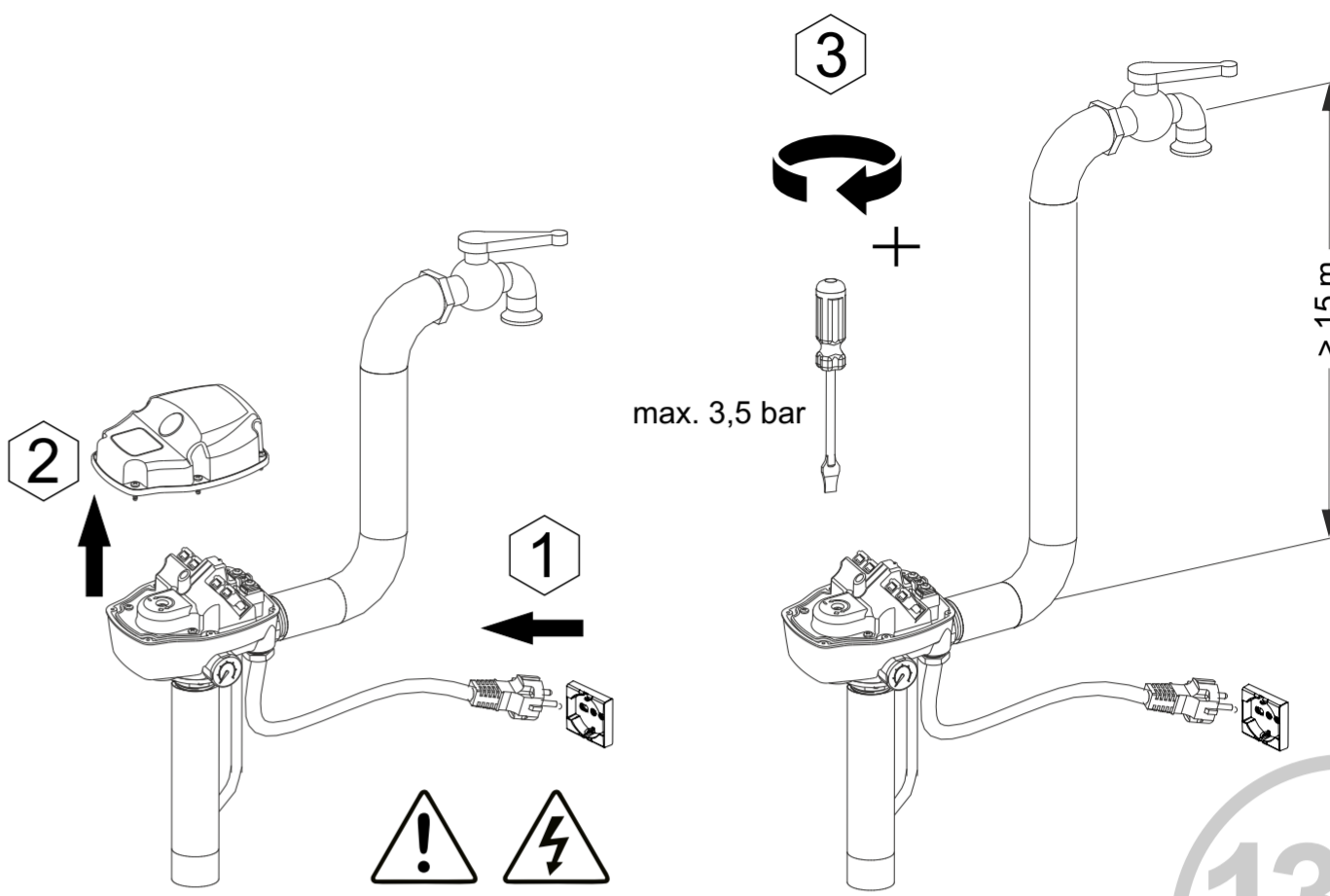

RO - ECHIPAMENT ELECTRONIC CE TREBUIE ELIMINAT CONFORM PREVEDERILOR ÎN VIGOARE LA NIVEL NAȚIONAL
PL - SPRZĘT ELEKTRONICZNY, KTÓRY NALEŻY USUWAĆ ZGODNIE Z PRZEPISAMI KRAJOWYMI
GR - ΗΛΕΚΤΡΟΝΙΚΟΣ ΕΞΟΠΛΙΣΜΟΣ ΠΟΥ ΠΡΕΠΕΙ ΝΑ ΑΠΟΡΡΙΠΤΕΤΑΙ ΒΑΣΕΙ ΤΩΝ ΕΘΝΙΚΩΝ ΔΙΑΤΑΞΕΩΝ
UA - ЕЛЕКТРОННЕ ОБЛАДНАННЯ НЕОБХІДНО УТИЛІЗУВАТИ ЗГІДНО З НАЦІОНАЛЬНИМИ ПРАВИЛАМИ
ES - APARATO ELECTRÓNICO A ELIMINAR DE ACUERDO CON LAS NORMAS NACIONALES
SI - ELEKTRONSKA NAPRAVA, KI JO JE TREBA ZAVREČI V SKLADU Z NACIONALNIMI PREDPISI
BG - ЕЛЕКТРИЧЕСКОТО ОБОРУДВАНЕ ДА СЕ ИЗХВЪРЛЯ СЪПЛАСНО МЕСТНИТЕ РАЗПОРЕДБИ

IT - LA PRESSIONE MASSIMA NON E' REGOLABILE !!
EN - THE MAXIMUM PRESSURE IS NOT ADJUSTABLE !!
F - LA PRESSION MAXIMALE N'EST PAS RÉGLABLE !!
AR - الحد الأقصى للضغط غير قابل للتعديل !!
DE - DER MAXIMALDRUCK KANN NICHT REGULIERT WERDEN!!
RU - МАКСИМАЛЬНОЕ ДАВЛЕНИЕ НЕ МОЖЕТ РЕГУЛИРОВАТЬСЯ!!
PT - A PRESSÃO MÁXIMA NÃO É REGULÁVEL !!
SRB - MAKSIMALNI PRITISAK SE NE MOŽE PODEŠAVATI!!
CZ - MAXIMÁLNÍ TLAK NENÍ NASTAVITELNÝ !!
RO - PRESIUNEA MAXIMĂ NU ESTE REGLABILĂ!!
PL - NIE MOŻNA REGULOWAĆ MAKSYMALNEGO CIŚNIENIA!!
GR - Η ΜΕΓΙΣΤΗ ΠΙΕΣΗ ΔΕΝ ΜΠΟΡΕΙ ΝΑ ΡΥΘΜΙΣΤΕΙ!!
UA - МАКСИМАЛЬНИЙ ТИСК НЕ РЕГУЛЮЄТЬСЯ!!
ES - LA PRESIÓN MÁXIMA NO ES REGULABLE!!
SI - MAKSIMALNI TLAK NI NASTAVLJIV
BG - МАКСИМАЛНОТО НАЛЯГАНЕ НЕ МОЖЕ ДА СЕ НАСТРОЙВА

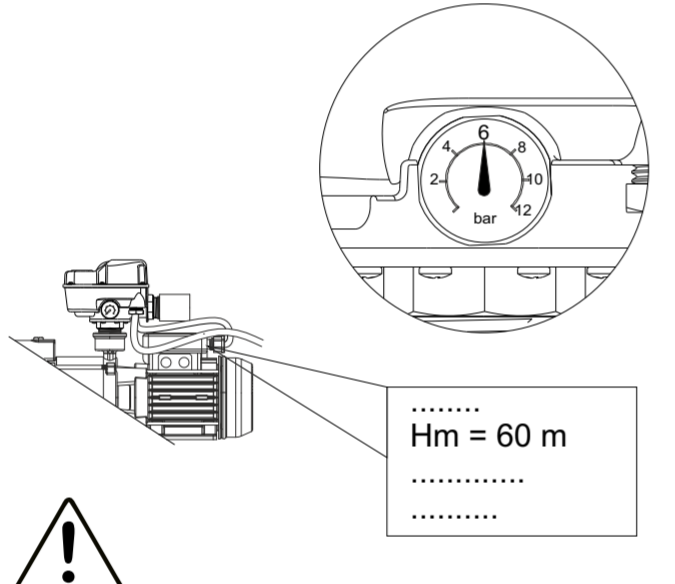

IT - MESSA FUORI SERVIZIO - PERIODI DI INATTIVITA'
EN - DECOMMISSIONING - PERIODS OF NON-USE
F - MISE HORS SERVICE - PÉRIODES D'INACTIVITÉ
AR - إخراج المضخة من الخدمة - فترات التوقف عن الاستخدام
DE - AUSSERBETRIEBNAHME - ZEITWEILIGE STILLLEGUNG
RU - ВЫВОД ИЗ ЭКСПЛУАТАЦИИ - ПЕРИОДЫ ПРОСТОЯ
PT - COLOCAÇÃO FORA DE SERVIÇO - PERÍODOS DE INATIVIDADE
SRB - STAVLJANJE VAN UPOTREBE - PERIODI NEAKTIVNOSTI
CZ - UVEDENÍ MIMO PROVOZ - OBDOBÍ NEČINNOSTI
RO - SCOATERE DIN FUNCȚIUNE - PERIOADE DE NEUTILIZARE
PL - WYCOFANIE Z EKSPLOATACJI - OKRES BEZCZYNNOSCI
GR - ΘΕΣΗ ΕΚΤΟΣ ΛΕΙΤΟΥΡΓΙΑΣ - ΠΕΡΙΟΔΟΙ ΕΚΤΟΣ ΛΕΙΤΟΥΡΓΙΑΣ
UA - ВИВЕДЕННЯ З ЕКСПЛУАТАЦІЇ - ПЕРІОДИ НЕВІКТОРИСТАННЯ
ES - PUESTA FUERA DE SERVICIO - PERIODOS DE INACTIVIDAD
SI - PRENEHANJE UPORABE - OBDOVJA NEDELOVANJA
BG - ПРОСТОЙ - ДЪЛЪГ ПЕРИОД БЕЗ ИЗПОЛЗВАНЕ

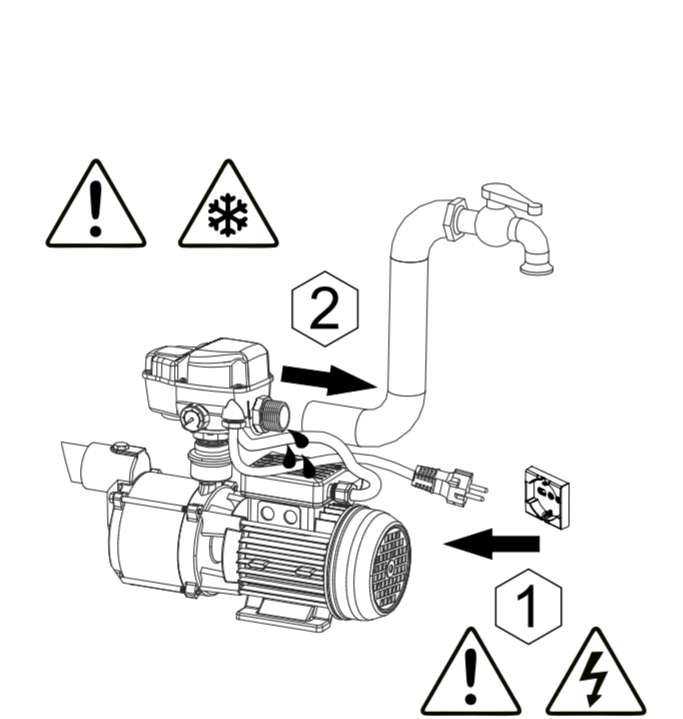

IT - SIGNIFICATO DEI COLORI DEL LED 'STATUS'
EN - MEANING OF 'STATUS' LED COLOURS
F - SIGNIFICATION DES COULEURS POUR L'ÉTAT DE LA LED
AR - التفسير الخاصة بالحالة التشغيلية LED متحول ألوان إضاءة لمبات
DE - BEDEUTUNG DER FARBEN DER LED 'STATUS'
RU - ЗНАЧЕНИЕ ЦВЕТОВ СВЕТОДИОДА «СОСТОЯНИЕ»
PT - SIGNIFICADO DAS CORES DO LED 'STATUS'
SRB - ZNAČENJE BOJA LED SVETLA ZA 'STATUS'
CZ - VÝZNAM BAREV LED KONTROLKY 'STATUS'
RO - SEMNIFICAȚIA CULORILOR INDICATORULUI LED 'STATUS'
PL - ZNACZENIE KOLORÓW DIODY 'STATUS'
GR - ΕΝΝΟΙΑ ΤΩΝ ΧΡΩΜΑΤΩΝ ΤΩΝ LED «STATUS»
UA - ЗНАЧЕННЯ КОЛІВРІВ СВІТЛОДІОДА «СТАТ»
ES - SIGNIFICADO DE LOS COLORES DEL LED «STATUS»
SI - POMEN BARV STATUSNIH SVETLEČIH DIJOD
BG - ЗНАЧЕНИЕ НА ЦВЕТОВЕТЕ ОТНОСЯЩИ СЕ ДО СТАТУС НА СВЕТОДИОД

	IT - VERDE EN - GREEN F - VERT AR - إضاءة باللون الأخضر DE - GRÜN RU - ЗЕЛЕНЬКИЙ PT - VERDE SRB - ZELENA CZ - ZELENÁ RO - VERDE PL - ZIELONY GR - ΠΡΑΣΙΝΟ UA - ЗЕЛЕНИЙ ES - VERDE SI - ZELENA BG - ЗЕЛЕН	ALIMENTAZIONE ON, POMPA OFF POWER SUPPLY ON, PUMP OFF ALIMENTATION ON, POMPE OFF Stromversorgung ein, Pumpe ausgeschaltet ПИТАННЯ ВКЛЮЧЕНО, НАСОС ВІКЛЮЧЕН FORNIMENTO DE ENERGIA ON, BOMBA OFF NAPAJANJE UKLJUČENO, PUMPA ISKLJUČENA NAPAJENÍ ZAPNUTO, ČERPADLO VYPNUTO SURSA DE ELECTRICITATE PORNITĂ, POMPĂ OPRITĂ ZASILANIE WLĄCZONE, POMPA WYŁĄCZONA ΤΡΟΦΟΔΟΣΙΑ ΠΕΥΜΑΤΟΣ ON, ΑΝΤΛΙΑ ΚΑΕΙΣΤΗ OFF ЖИВЛЕННЯ ВІМКНЕНО, НАСОС ВІМКНЕНО ALIMENTACION ON, BOMBA OFF NAPAJANJE JE VKLOPLJENO, ČRPALKA JE IZKLOPLJENA. Захранването е включено, помпата е изключена.	ALIMENTAZIONE ON, POMPA ON POWER SUPPLY ON, PUMP ON ALIMENTATION ON, POMPE ON Stromversorgung ein, Pumpe eingeschaltet ПИТАННЯ ВКЛЮЧЕНО, НАСОС ВКЛЮЧЕН FORNIMENTO DE ENERGIA ON, BOMBA ON NAPAJANJE UKLJUČENO, PUMPA UKLJUČENA NAPAJENÍ ZAPNUTO, ČERPADLO ZAPNUTO SURSA DE ELECTRICITATE PORNITĂ, POMPĂ PORNITĂ ZASILANIE WLĄCZONE, POMPA WLĄCZONA ΤΡΟΦΟΔΟΣΙΑ ΠΕΥΜΑΤΟΣ ON, ΑΝΤΛΙΑ ΕΝΕΡΓΟΠΟΙΗΜΕΝΗ ON ЖИВЛЕННЯ ВІМКНЕНО, НАСОС ВІМКНЕНО ALIMENTACION ON, BOMBA ON NAPAJANJE VKLOPLJENO, ČRPALKA VKLOPLJENA. Захранването е включено, помпата е включена.
--	---	---	--

	IT - ROSSO EN - RED F - ROUGE AR - إضاءة باللون الأحمر DE - ROT RU - КРАСНЫЙ PT - VERMELHO SRB - CRVENA CZ - ČERVENÁ RO - ROȘU PL - CZERWONY GR - ΚΟΚΚΙΝΟ UA - ЧЕРВОНИЙ ES - ROJO SI - RDEČA BG - ЧЕРВЕH	MANCANZA ACQUA, AUTORESET IN CORSO DRY RUNNING, AUTORESET PENDING SANS EAU, REINITIALISATION AUTOMATIQUE EN COURS Trockenaufschutz aktiviert, automatische Rückstellung wird ausgeführt СУХОЙ ХОД, ОЖИДАННЯ АВТОПЕРЕЗАНІСЬКА FUNCIONAMENTO A SECO, REINICIALIZAÇÃO PENDENTE; NEDOSTATEK VODY, AUTORESET U TOKU NEDOSTATEK VODY, PROBIHA AUTOMATICKÉ RESETOVANÍ FUNCTIONARE PE USCAT, ÎN CURS DE RESETARE AUTOMATĂ PRACA NA SUCHO (SUCHOBIEG), AUTORESET W TOKU ΕΠΡΑ ΛΕΙΤΟΥΡΓΙΑ, ΑΥΤΟΜΑΤΟ ΡΕΣΕΤ (ΕΚΚΡΕΜΕΙ) СУХИЙ ХІД, АВТОМАТИЧНЕ ПЕРЕЗАВАНТАЖЕННЯ В ОЧИКУВАННІ SIN AGUA, REINICIO AUTOMÁTICO DELUJE NA SUHEM, SAMODEJNA NASTAVITEV V TEKU. Работи на сухо, очаква се автоматична настройка.	MANCANZA ACQUA, PREMERE TASTO RESET DRY RUNNING, PUSH RESET BUTTON SANS EAU, POUSSER LE BOUTON RESET Trockenaufschutz aktiviert, bitte den Rückstellknopf betätigen СУХОЙ ХІД, НАЖИМТЕ КНОПКУ ПЕРЕЗАВАНТАЖЕННЯ FUNCIONAMENTO A SECO, PRESSIONAR O BOTÃO DE RESET NEDOSTATEK VODY, PRITISNIŤ TASTER RESET NEDOSTATEK VODY, STISKŇTE TLÁČIČKO RESET FUNCTIONARE PE USCAT, APASĂ BUTONUL DE RESETARE PRACA NA SUCHO (SUCHOBIEG), NACIŠŇÍ PRZYČISK RESET ΕΠΡΑ ΛΕΙΤΟΥΡΓΙΑ, ΠΙΕΣΤΕ ΤΟ ΚΟΥΜΠΙ ΕΠΑΝΑΦΟΡΑΣ (RESET) СУХИЙ ХІД, НАТИСНІТЬ КНОПКУ РЕСЕТ (ПЕРЕЗАВАНТАЖЕННЯ) SIN AGUA, EMPUJAR EL BOTÓN DE REINICIAR DELUJE NA SUHEM, PRITISNITE GUMB ZA PONAŠTAVITEV. Работа на сухо, натиснете бутона за нулиране.
--	---	---	--

IT - APPARECCHIATURA ELETTRONICA DA SMALTIRE SECONDO DISPOSIZIONI NAZIONALI
EN - ELECTRONIC EQUIPMENT TO BE DISPOSED OF IN ACCORDANCE WITH NATIONAL REGULATIONS
F - ÉQUIPEMENT ÉLECTRIQUE À ÉLIMINER SELON LES DISPOSITIONS NATIONALES
AR - تجهيزات الكهرونية يجب التخلص منها وفقا للوائح والتشريعات الوطنية
DE - ELEKTRISCHES GERÄT ENTSPRECHEND DER NATIONALEN VORSCHRIFTEN ENTSORGEN
RU - ЭЛЕКТРОННОЕ ОБОРУДОВАНИЕ ДЛЯ УТИЛИЗАЦИИ СОГЛАСНО НАЦИОНАЛЬНЫМ ПОЛОЖЕНИЯМ
PT - APARELHOS ELECTRÓNICOS A ELIMINAR SEGUNDO AS DISPOSIÇÕES NACIONAIS
SI - ELEKTRONSKA OPREMA KOJA SE ODLAŽE U SKLADU SA NACIONALNIM PREDPISI
BG - ЕЛЕКТРОНИКА ЗАРИЗЕНИ МУСИ БЪТ ЗЛИКВИВАНА ПОДЛЕ НАРОДНИМИ ПРЕДПИСИ

IT - ARRESTO PER MANCANZA DI ACQUA, RESET AUTOMATICO E MANUALE
EN - STOP DUE TO LACK OF WATER, MANUAL AUTOMATIC RESET
F - ARRÊT POUR MANQUE D'EAU, RÉINITIALISATION AUTOMATIQUE MANUELLE
AR - الإيقاف لنقص المياه، إعادة الضغط الأوتوماتيكي اليدوي
DE - STOPP DA WASSER FEHLT, AUTOMATISCHE/MANUELLE RÜCKSETZUNG
RU - ОСТАНОВКА ИЗ-ЗА ОТСУТСТВИЯ ВОДЫ, АВТОМАТИЧЕСКИЙ РУЧНОЙ СБРОС
PT - PARAGEM POR FALTA DE ÁGUA, REDEFINIÇÃO AUTOMÁTICA MANUAL
SRB - ZAUSTAVLJANJE ZBOG NEDOSTATKA VODE, RESET AUTOMATSKI I RUČNI
CZ - ZASTAVENÍ KVŮLI NEDOSTATKU VODY, AUTOMATICKÉ RUČNÍ RESETOVÁNÍ
RO - OPRIRE DIN CAUZA LIPSEI APEI, RESETARE AUTOMATĂ MANUALĂ
PL - ZATRZYMANIE W WYNIKU BRAKU WODY, RĘCZNE AUTOMATYCZNE RESETOWANIE
GR - ΣΤΑΣΗ ΛΟΓΩ ΑΠΟΥΣΙΑΣ ΝΕΡΟΥ, ΑΥΤΟΜΑΤΗ ΧΕΙΡΟΚΙΝΗΤΗ ΕΠΑΝΑΦΟΡΑ
UA - ЗУПИНКА ЧЕРЕЗ НЕСТАЧУ ВОДИ, АВТОМАТИЧНЕ РУЧНЕ СКІДАННЯ
ES - PARADA POR FALTA DE AGUA, REAJUSTE AUTOMÁTICO MANUAL
SI - ZAUSTAVITEV, KO NI VODNEGA PRETOKA, ROČNA SAMODEJNA PONAŠTAVITEV
BG - СПИРАНЕ ПРИ ЛИПСА НА ВОДА, РЪЧЕН АВТОМАТИЧЕН РЕСТАРТ

IT - NON IDONEO PER PISCINE CON PERSONE IMMERSO
EN - NOT SUITABLE FOR POOLS WITH PEOPLE IMMERSO
F - NE CONVIENT PAS AUX PISCINES AVEC DES PERSONNES IMMERGÉES
AR - مناسِب غير مناسب لأحواض المسباحة التي بها أشخاص يغتسون تحت المياه
DE - NICHT FÜR SCHWIMMBÄDER GEEIGNET, WÄHREND PERSONEN DARIN BADEN
RU - НЕ ПОДХОДИТ ДЛЯ БАСЕЙНОВ С НАХОДЯЩИМИСЯ ВНУТРИ ЛЮДЬМИ
PT - NÃO ADEQUADO PARA PISCINAS COM PESSOAS IMERSAS
SRB - NIJE POGODNO ZA BAZENE SA LJUDIMA KOJI RONE
CZ - NENÍ VHODNÉ PRO BAZÉNY S PONOŘENÝMI LIDMI
RO - NERECOMANDAT PENTRU PISCINE CU PERSOANE AFLATE ÎN APĂ
PL - NIE NADAJE SIĘ DO BAZENÓW Z OSOBAMI ZANURZONYMI W WODZIE
GR - ΑΚΑΤΑΛΗΛΟ ΓΙΑ ΠΙΣΙΝΕΣ ΜΕ ΛΟΥΟΜΕΝΟΥΣ
UA - НЕ ПІДХОДИТЬ ДЛЯ БАСЕЙНІВ З ЛЮДЬМИ, ЩО ПІРНАЮТЬ
ES - NO APTO PARA PISCINAS CON PERSONAS EN SU INTERIOR
SI - NI PRIMERNO ZA UPORABO V BAZENU, KO SO V NJEM LJUDJE
BG - УРЪДЪТ НЕ Е ПОДХОДЯЩ ЗА БАСЕЙНИ С НАМИРАЩИ СЕ В ТЯХ ХОРА

IT - DATI TECNICI
EN - TECHNICAL DATA
F - DONNÉES TECHNIQUES
AR - البيانات الفنية
DE - TECHNISCHE DATEN
RU - ТЕХНИЧЕСКИЕ ДАННЫЕ
PT - DADOS TÉCNICOS
SRB - TEHNIČKI PODACI
CZ - TECHNICKÁ DATA
RO - DATE TEHNICE
PL - DANE TECHNICZNE
GR - ΤΕΧΝΙΚΗ ΣΤΟΙΧΕΙΑ
UA - ТЕХНІЧНІ ДАНІ
ES - DATOS TÉCNICOS
SI - TEHNIČNI PODATKI
BG - ТЕХНИЧЕСКИ ДАННИ

	115-230 V 50/60 Hz
	1ph. - 12 A max.
	IP 65
	10 bar max.
	5 ÷ 55 °C.
	-10 ÷ 50 °C RH < 95 %
	-10 ÷ 70 °C RH < 95 %
	0 ÷ 45 °C RH < 85 %
	ACTION TYPE: 1.C POLLUTION DEGREE: III OVERVOLTAGE CATEGORY: III
	EN 60730

AUTORESET	
TEST N°	STOP
01	5 min.
02	10 min.
03	20 min.
04	40 min.
05	60 min.
06	60 min.
07	60 min.
08	60 min.
09	60 min.
10	60 min.

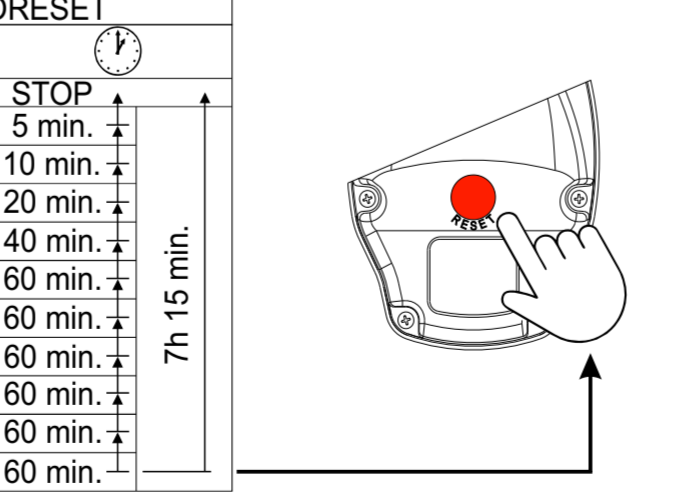

IT - Assicurarsi che la pompa non sia bloccata !
EN - Check that the pump is not blocked !
F - S'assurer que la pompe ne soit pas bloquée
AR - تحقق من أن المضخة غير متوقفة
DE - Überprüfen, dass die Pumpe nicht blockiert ist
RU - Убедиться, что насос не заблокирован
PT - Certifique-se de que a bomba não se encontra bloqueada
SRB - Proverite da pumpa nije blokirana
CZ - Ujistěte se, že čerpadlo není blokováno
RO - Asigurați-vă că pompa nu este blocată
PL - Upewnnić się, że pompa nie jest zablokowana
GR - Βεβαιώθετε ότι η αντλία δεν έχει μπλοκάρει
UA - Переконайтеся, що насос не заблокований
ES - Asegurarse de que la bomba no esté bloqueada
SI - Preverite, da črpalka ni blokirana
BG - проверете дали помпата не е блокирала

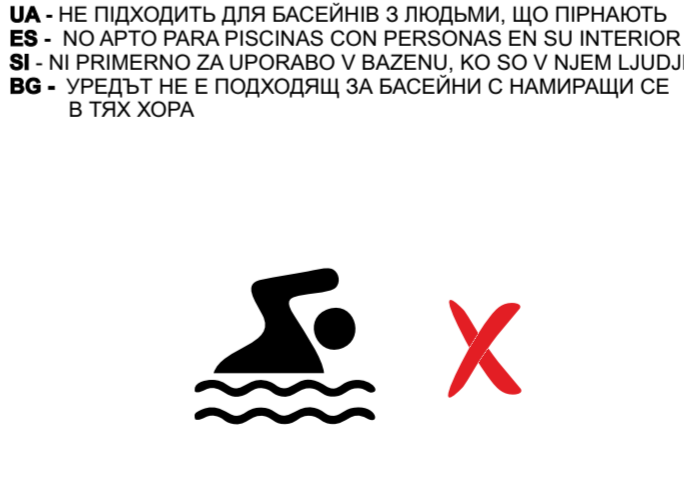

IT - APPARECCHIATURA ELETTRONICA DA SMALTIRE SECONDO DISPOSIZIONI NAZIONALI
EN - ELECTRONIC EQUIPMENT TO BE DISPOSED OF IN ACCORDANCE WITH NATIONAL REGULATIONS
F - ÉQUIPEMENT ÉLECTRIQUE À ÉLIMINER SELON LES DISPOSITIONS NATIONALES
AR - تجهيزات الكهرونية يجب التخلص منها وفقا للوائح والتشريعات الوطنية
DE - ELEKTRISCHES GERÄT ENTSPRECHEND DER NATIONALEN VORSCHRIFTEN ENTSORGEN
RU - ЭЛЕКТРОННОЕ ОБОРУДОВАНИЕ ДЛЯ УТИЛИЗАЦИИ СОГЛАСНО НАЦИОНАЛЬНЫМ ПОЛОЖЕНИЯМ
PT - APARELHOS ELECTRÓNICOS A ELIMINAR SEGUNDO AS DISPOSIÇÕES NACIONAIS
SI - ELEKTRONSKA OPREMA KOJA SE ODLAŽE U SKLADU SA NACIONALNIM PREDPISI
BG - ЕЛЕКТРОНИКА ЗАРИЗЕНИ МУСИ БЪТ ЗЛИКВИВАНА ПОДЛЕ НАРОДНИМИ ПРЕДПИСИ

IT - ASSICURARSI CHE LA POMPA NON SIA BLOCCATA !
EN - CHECK THAT THE PUMP IS NOT BLOCKED !
F - S'ASSURER QUE LA POMPE NE SOIT PAS BLOQUÉE
AR - تَحَقِّقْ مِنْ أَنَّ الْمَضَخَةَ غَيْرُ مُتَوَقِّفَةٍ
DE - ÜBERPRÜFEN, DASS DIE PUMPE NICHT BLOKCIERT IST
RU - УБЕДИТЬСЯ, ЧТО НАСОС НЕ БЛОКИРОВАН
PT - CERTIFIQUE-SE DE QUE A BOMBA NÃO SE ENCONTRA BLOQUEADA
SRB - PROVERITE DA PUMPA NIJE BLOKIRANA
CZ - UJISTĚTE SE, ŽE ČERPADLO NENÍ BLOKOVÁNO
RO - ASIGURATI-VĂ CĂ POMPA NU ESTE BLOCATĂ
PL - UPewnnić SIĘ, ŻE POMPA NIE JEST ZABLOKOWANA
GR - ΒΕΒΑΙΩΘΕΤΕ ΟΤΙ Η ΑΝΤΛΙΑ ΔΕΝ ΕΧΕΙ ΜΠΛΟΚΑΡΕΙ
UA - ПЕРЕКОНАЙТЕСЯ, ЩО НАСОС НЕ ЗАБЛОКОВАНИЙ
ES - ASEGURARSE DE QUE LA BOMBA NO ESTÉ BLOQUEADA
SI - PREVERITE, DA ČRPALKA NI BLOKIRANA
BG - ПРОВЕРЕТЕ ДАЛИ ПОМПАТА НЕ Е БЛОКИРАЛА

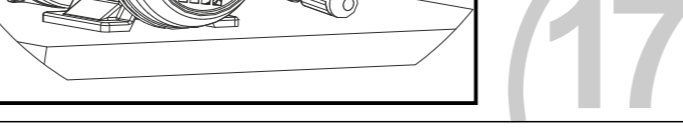

IT - NON IDONEO PER PISCINE CON PERSONE IMMERSO
EN - NOT SUITABLE FOR POOLS WITH PEOPLE IMMERSO
F - NE CONVIENT PAS AUX PISCINES AVEC DES PERSONNES IMMERGÉES
AR - مناسِب غير مناسب لأحواض المسباحة التي بها أشخاص يغتسون تحت المياه
DE - NICHT FÜR SCHWIMMBÄDER GEEIGNET, WÄHREND PERSONEN DARIN BADEN
RU - НЕ ПОДХОДИТ ДЛЯ БАСЕЙНОВ С НАХОДЯЩИМИСЯ ВНУТРИ ЛЮДЬМИ
PT - NÃO ADEQUADO PARA PISCINAS COM PESSOAS IMERSAS
SRB - NIJE POGODNO ZA BAZENE SA LJUDIMA KOJI RONE
CZ - NENÍ VHODNÉ PRO BAZÉNY S PONOŘENÝMI LIDMI
RO - NERECOMANDAT PENTRU PISCINE CU PERSOANE AFLATE ÎN APĂ
PL - NIE NADAJE SIĘ DO BAZENÓW Z OSOBAMI ZANURZONYMI W WODZIE
GR - ΑΚΑΤΑΛΗΛΟ ΓΙΑ ΠΙΣΙΝΕΣ ΜΕ ΛΟΥΟΜΕΝΟΥΣ
UA - НЕ ПІДХОДИТЬ ДЛЯ БАСЕЙНІВ З ЛЮДЬМИ, ЩО ПІРНАЮТЬ
ES - NO APTO PARA PISCINAS CON PERSONAS EN SU INTERIOR
SI - NI PRIMERNO ZA UPORABO V BAZENU, KO SO V NJEM LJUDJE
BG - УРЪДЪТ НЕ Е ПОДХОДЯЩ ЗА БАСЕЙНИ С НАМИРАЩИ СЕ В ТЯХ ХОРА

	115-230 V 50/60 Hz
	1ph. - 12 A max.
	IP 65
	10 bar max.
	5 ÷ 55 °C.
	-10 ÷ 50 °C RH < 95 %
	-10 ÷ 70 °C RH < 95 %
	0 ÷ 45 °C RH < 85 %
	ACTION TYPE: 1.C POLLUTION DEGREE: III OVERVOLTAGE CATEGORY: III
	EN 60730